

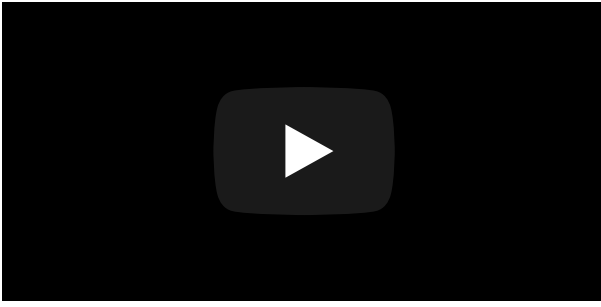

- Support de bureau 2 en 1 avec vis de serrage, passe-câble et compatibilité VESA
- Une conception ergonomique qui offre des angles de vision confortables
- Assemblage facile et fixation rapide
- Rangement des câbles
- Emballage écologique

Le support ViewSonic LCD-DMA-002 est un support de bureau entièrement ajustable qui vous permet de régler la hauteur, la rotation et l'inclinaison de vos écrans et ainsi de les positionner comme vous le souhaitez pour une excellente ergonomie et une efficacité améliorée. Le support de bureau est équipé d'une vis de serrage et d'un passe-câble tout en un pour une installation qui s'adapte à tout type de bureau tandis que l'assemblage facile et la fixation rapide vous permettent une installation simple et rapide au déballage. La grande capacité de mouvement des bras du support permet de maintenir une excellente ergonomie de travail lorsque vous utilisez une configuration à double écran. Ce support a été conçu afin de remédier au problème de rangement des câbles. Vous pouvez maintenant dire adieu aux bureaux encombrés de câbles. L'emballage dans son ensemble est recyclable et écologique pour réduire l'empreinte carbone.



Support de bureau 2 en 1 avec compatibilité VESA

Le support de bureau 2 en 1 avec vis de serrage et rangement des câbles pour moniteurs jusqu'à 24 pouces. Le bras pour double écran peut s'adapter à la plupart des bureaux, avec un support pour moniteur 75 x 75 mm ou 100 x 100 mm compatible avec VESA, et est conçu afin d'améliorer l'efficacité au travail.

Support de bureau 2 en 1
Compatibilité VESA

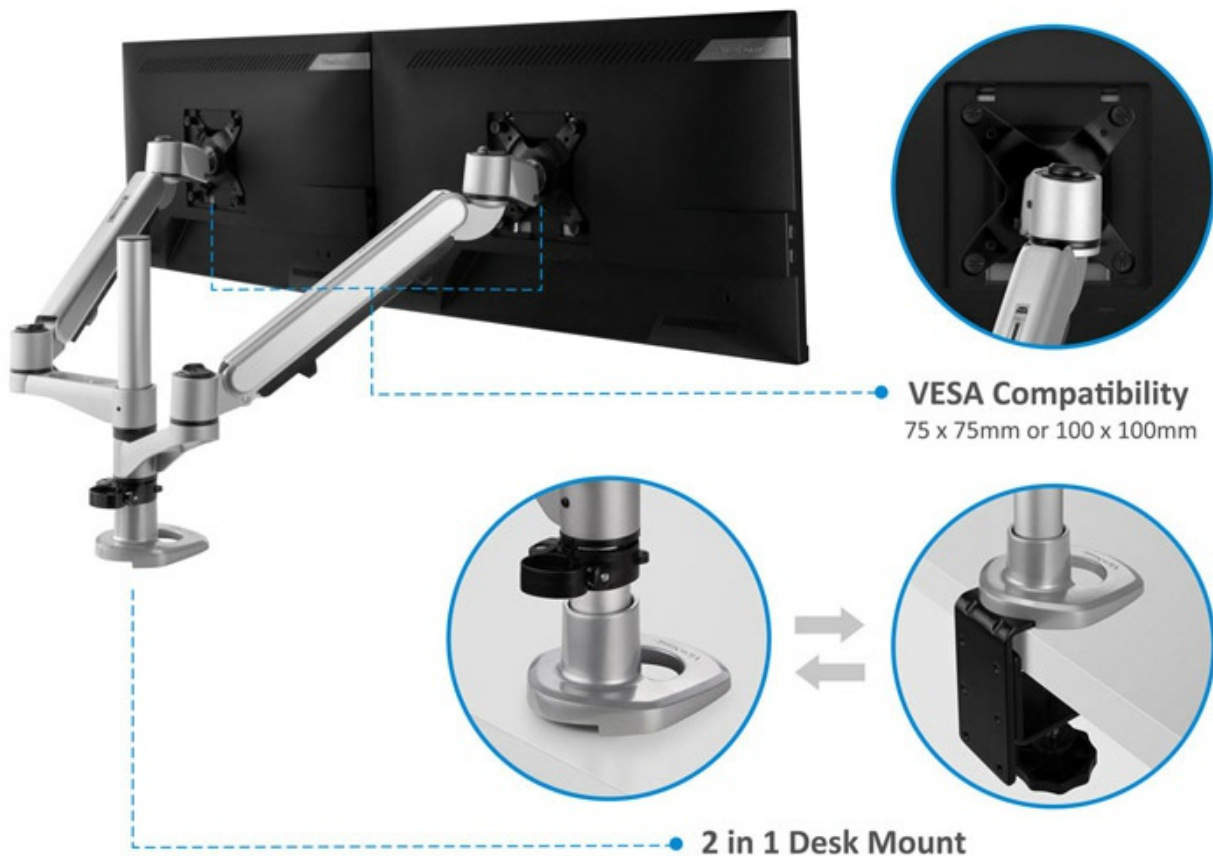

Une conception ergonomique qui offre de grands angles de vision

Le bras équipé d'un système à ressort permet facilement d'ajuster la hauteur de l'écran avec une capacité d'élévation allant de 0 à 148 mm. L'angle des deux bras peut être ajusté à 180 degrés pour une configuration en paysage, portrait ou hybride afin de créer un environnement de travail ergonomique. L'inclinaison de -15 à 90 degrés permet de créer différents angles de vision, quel que soit l'emplacement sur votre bureau.

Rotation: 180 degrés

Pivot: 360 degrés

Inclinaison: -15 à 90 degrés

Élévation: 0 à 148 mm

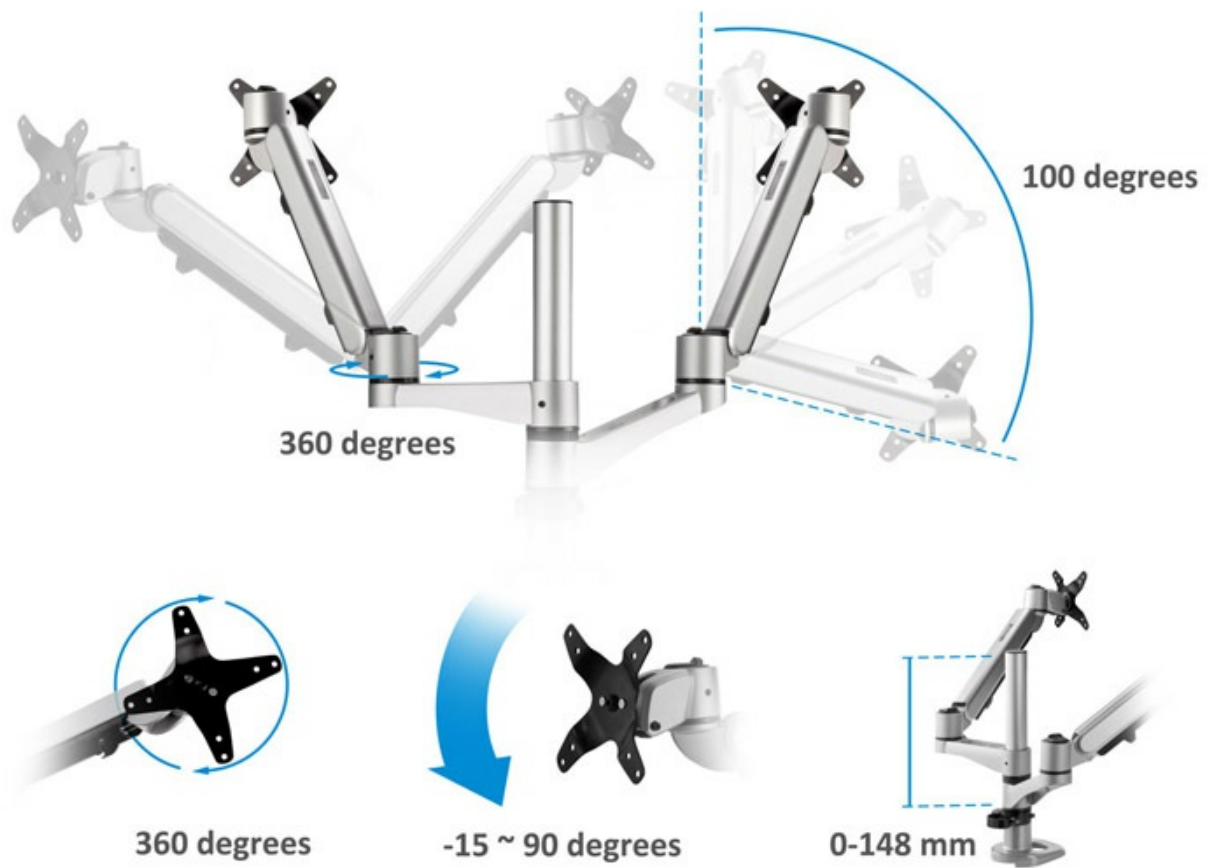

Assemblage facile et fixation rapide

L'assemblage rapide ne nécessite aucun outil pour installer la vis de serrage. La fixation rapide offre de la flexibilité pour des ajouts futurs.

Assemblage facile & fixation rapide



Rangement des câbles

La conception du support permet de faire proprement passer les câbles sous le bras et ainsi de maintenir un espace de travail net et organisé.

Rangement des câbles



Emballage écologique

L'emballage du LCD-DMA-002 est entièrement recyclable et utilise des matériaux à base de papier au lieu de matériaux dangereux tels que l'EPS (polystyrène). L'extérieur de l'emballage est imprimé en mono-couleur, toujours en gardant l'environnement à l'esprit.

Emballage à base de papier & impression mono-couleur



Caractéristiques Techniques

Pour en savoir plus, rendez-vous sur : **www.viewsoniceurope.com**

Tous droits réservés par Copyright ViewSonic Corporation. Tous autres noms de sociétés et marques sont propriété de leurs sociétés respectives. E&EO. Les caractéristiques techniques et prix susceptibles de modifications sans préavis. Les images peuvent être utilisées seulement à des fins d'illustration. Pour en savoir plus consulter nos dispositions légales.