

ViewBoard® 86" 4K Pantalla interactiva superior

ViewSonic®
See the difference™ 

IFP8670



- Diseño plano y elegante para un entorno de trabajo digital
- Escritura natural y precisa
- Conectividad rápida y fácil para compartir contenido
- Solución de videollamada de alta calidad
- Mayor seguridad para almacenar sus datos de manera segura, confidencial y conforme

Las pantallas táctiles interactivas con tecnología capacitiva proyectada de la serie ViewBoard® IFP70 son productos insignia de ViewSonic diseñados para la colaboración visual en un entorno de trabajo digital. Equipada con tecnología avanzada de pantalla táctil capacitiva proyectada (PCAP), presenta una pantalla táctil plana sin marco para ofrecer capacidad de respuesta y la experiencia táctil más precisa. Junto con el bolígrafo inteligente, le permite escribir de forma natural y precisa como un bolígrafo real en una pantalla 4K Ultra HD, agilizando la interactividad visual. Las pantallas de la serie ViewBoard® IFP70 están equipadas con una conectividad rápida y fácil para compartir contenido a través de un solo cable USB-C o de forma inalámbrica gracias a ViewBoard® Cast. Además, tiene una solución de videollamadas de alta calidad para el personal que trabaja de forma remota, con cámara FHD certificada, 6 micrófonos y configuración de altavoces 2.1 incorporados.

La serie ViewBoard® IFP70 también ofrece mayor seguridad para almacenar sus datos de manera segura, confidencial y conforme. Está equipada con el software de pizarra digital myViewBoard™ integrado compatible con AWS y PC con ranura Intel® vPro™ opcional (integrada). La serie ViewBoard® IFP70 también está equipada con sensores IoT, que cumplen con los estándares de Windows Collaboration Display. Puede admitir Microsoft Azure Digital Twins para monitorear y optimizar sus salas de reuniones interactivas y espacios de

colaboración.

Diseño plano y elegante para un entorno de trabajo digital

Tecnología avanzada táctil capacitiva proyectada (PCAP): una pantalla táctil de vidrio con pantalla de unión directa para ofrecer capacidad de respuesta y la experiencia táctil más precisa.

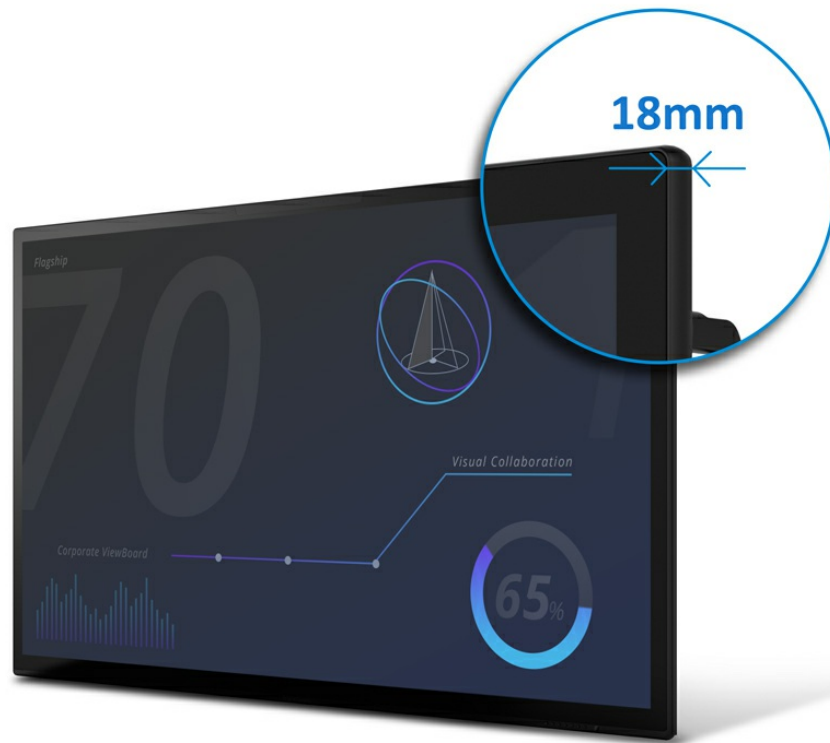

Escritura natural y precisa

Smart Pen: diseñado para parecerse a un bolígrafo real con una goma de borrar.

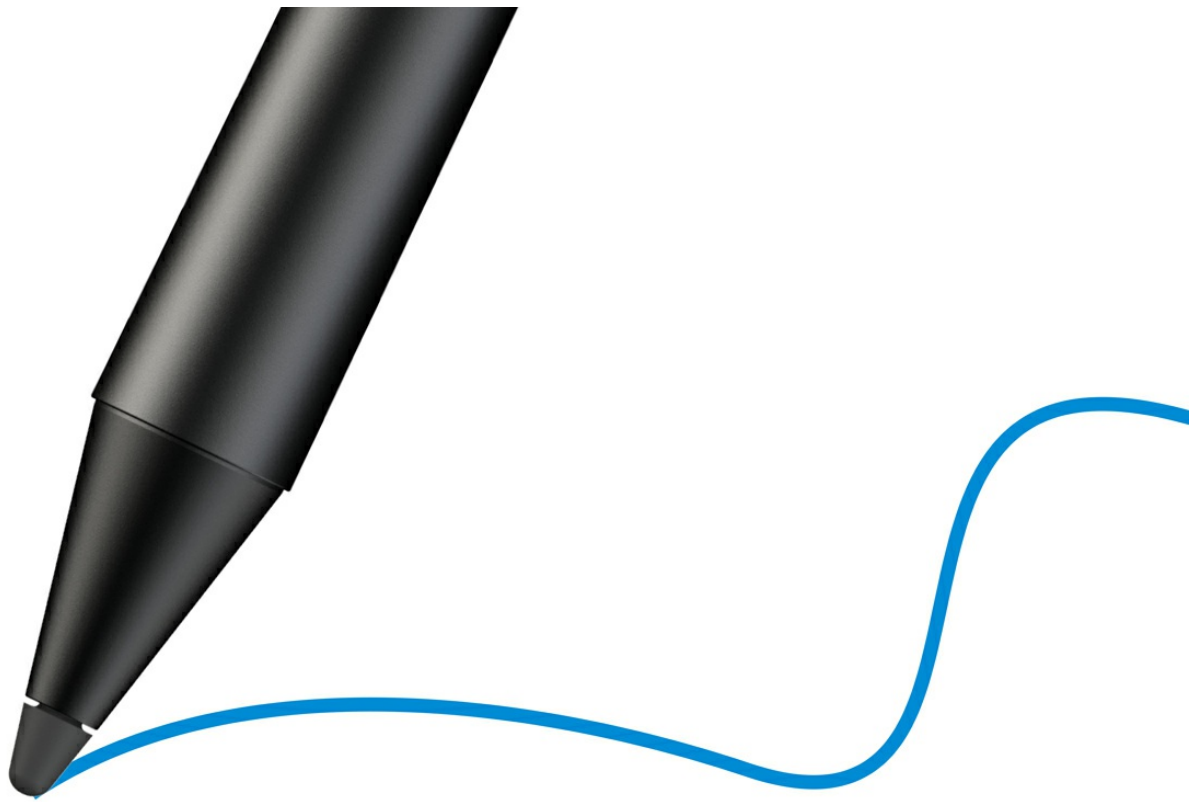

Control de presentaciones

Smart Pen que actúa como control remoto para avanzar diapositivas.



Spotlight



Slide control

Cable único para compartir contenido

USB-C: cable todo en uno para seguridad, datos de audio / video, Ethernet y alimentación.

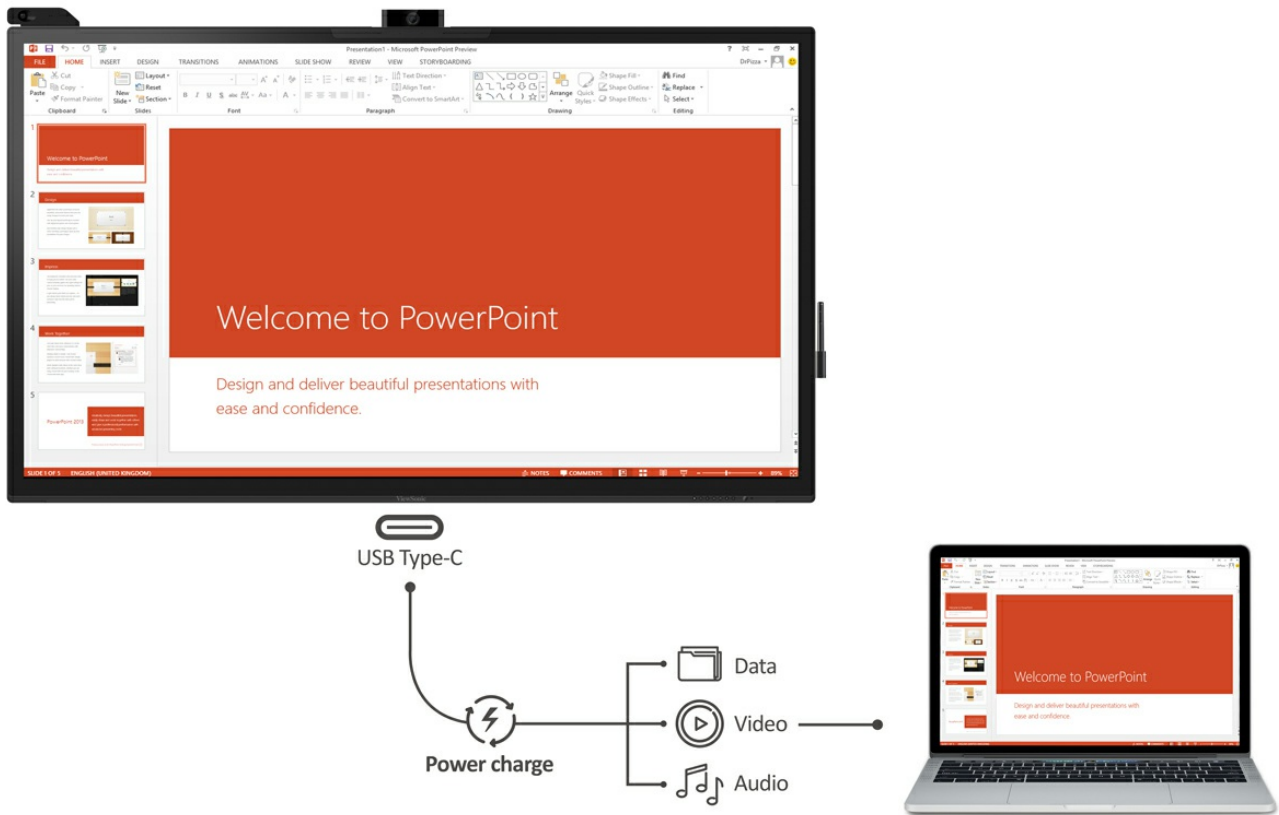

Compartir contenido de forma inalámbrica

ViewBoard® Cast: aplicación integrada para presentar contenido de forma inalámbrica en todos los dispositivos.

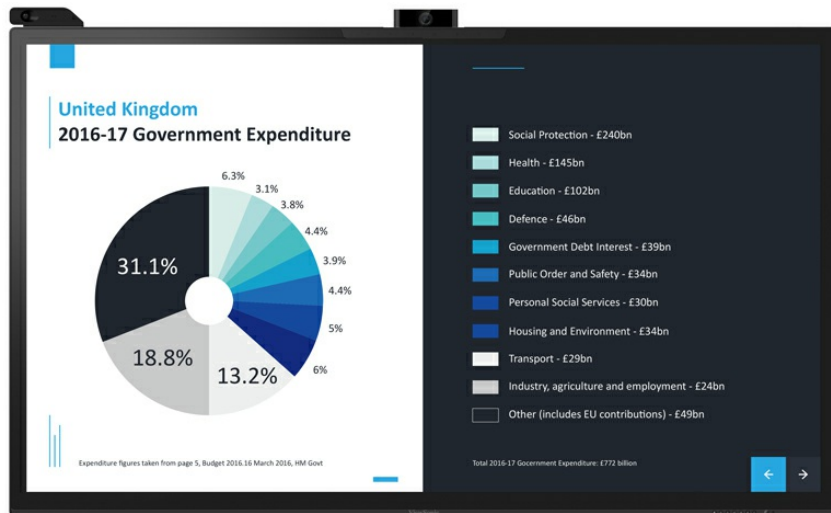

Solución de videoconferencia de alta calidad

Diseñado especialmente para el personal que trabaja de forma remota, con cámara certificada FHD, una matriz de 6 micrófonos y configuración de altavoces 2.1.



Camera



6 array microphone

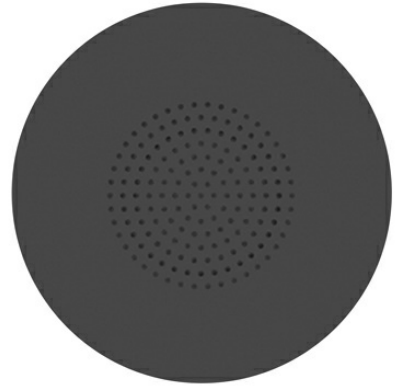

2.1 speakers

Seguridad en la nube

Software de pizarra digital myViewBoard™ integrado y respaldado con tecnología AWS, que protege sus datos con seguridad y cifrado basados en la nube.



Ranura para PC con Windows

PC opcional con ranura Intel® vPro™ (incorporada), que protege su negocio con seguridad dedicada.



Centro digital para optimizar la gestión del lugar de trabajo

Centro de sensores IoT certificado por Azure para detectar movimientos, luz, temperatura, humedad y proximidad, le permite analizar y optimizar sus valiosos recursos, reducir costos y mejorar sus espacios conectados.



Puertos E / S

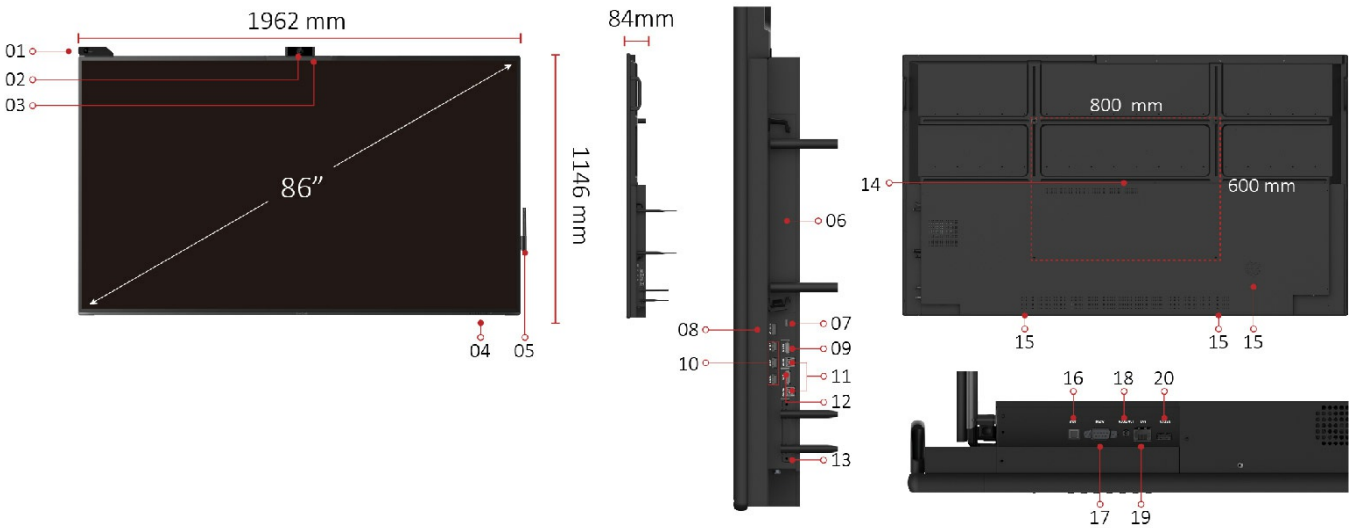

1. Sensor Hub
2. Camera
3. 6 Array Microphone
4. Meun Controls
5. Smart Pen and Charger
6. Intel Unite® Certified OPS Slot
7. USB-C
(USB 3.0, DP 1.4 Alternate Mode, Ethernet, PD 60W)
8. HDMI Out
9. HDMI In
10. USB 3.0 X 3

11. Touch X 2
12. Display Port
13. WiFi Module Slot
14. VESA Wall Mount
800x600mm
15. 2.1 Speakers
16. SPDIF
17. RS232
18. Audio Out
19. LAN
20. USB 2.0

Technical Specifications

Display	Tamaño del panel	86"
	Tipo / Tecnología	Módulo LCD TFT con retroiluminación DLED.
	Área de visualización (mm)	1895,04 (H) x 1065,96 (V) (diagonal 85.6")
	Relación de aspecto	16:09
	Resolucion nativa	UHD 3840x2160 (píxeles)
	Colores	1.07B colores (10 bits)
	Brillo	350 nit (típico)
	Relación de contraste	1.200:1 Típico
	Tiempo de respuesta	8ms
	Ángulos de visión	H = 178, V = 178 típico
	Duración de luz de fondo	30.000 horas (min)
	Tratamiento de la superficie	Anti-reflejo / anti huella digital
	Bisel	Delgado
Orientación	Panorámico	
Plataforma	Procesador	Dual core A73 + Dual core A53
	RAM	4GB DDR4
	Almacenamiento	32GB
Táctil	Tipo / Tech	PCAP
	Resolución táctil	32767 x 32767
	Puntos de contacto	20 puntos de contacto, 10 puntos de escritura
Entradas	HDMI	2.0 x1 (3840x2160 @ 60Hz)
	DisplayPort	x 1 1.4
	RS232	x 1
	OPS	Ranura para PC x1 (patentada)
Salidas	HDMI	X1 (4K2K @ 60Hz)
	Audio	x1 (salida de auriculares)
	SPDIF	1 (óptico)
LAN	RJ45	x1
USB	Tipo A	USB 3.0 x3
	Tipo B	USB 3.0 x2, para tocar
	Tipo C	x1 USB3.0, DP1.4 Modo alternativo, Ethernet, PD 60W
ALTAVOCES	ALTAVOCES	10W x 2 + 15W x 1 subwoofer
Placa de la cámara en	Placa de la cámara en la parte superior para la	Sí

la parte superior para la instalación de la cámara web para atornillar	instalación de la cámara web para atornillar	
COMPATIBILIDAD	CVBS HDMI	480i 3840x2160
OS Integrado	SO incorporado	Android 8
FORMATO COMPATIBLE CON USB	Formato de archivo compatible con USB	Imagine - BMP, JPEG, PNG Video - Codec: MPEG1, MPEG2, MPEG2-PS, MPEG4, MKV Container: MPG, MP4, MOV, VOB, DAT, MKV Audio - Codec: AAC, HEAAC, MPEG1, MPEG2 Container: AAC, M4A, MP3
Bundle Software	Software de anotaciones básico Software de anotación profesional	myViewBoard para Android myViewBoard para Windows (PC con ranura para PC con Windows incluido)
	Presentación inalámbrica con comentarios táctiles: Viewboard Cast	Sí
	zoom	Sí
	ViewSonic Launcher	Integrado
Características especiales	Puerto USB todo en uno (combina el puerto USB de Windows / Android; ya no es necesario distinguirlos)	Sí
	Uso compartido de LAN simple entre IFP y dispositivo de ranura	Sí
Alimentación	Voltaje Consumo	100-240VAC +/- 10 % Wide Range On:176.6W(típico.) Off: <0,5W
ERGONOMÍA	Montaje en pared (VESA®)	800 x 600
CONDICIONES OPERATIVAS	Temperatura (° C) Humedad	Da 0°C a 40°C 10 % ~ 90 % RH sin condensación
DIMENSIONES (L x H x P)	De la unidad (pulgadas / mm) Con embalaje (pulgadas / mm)	1962x1146x84 (mm) 77,24x45,11x3,3(pulgadas) 2123x1345x280 (mm) 83,8x52,9x11 (pulgadas)
PESO	Neto (lb / kg) Bruto, total con embalaje (lb / kg)	160,93/73 kg 209,43/95 kg
CERTIFICACIONES	Certificaciones	FCC, cTUVus, CB, CE, RCM,
Versión Energy Star	Versión Energy Star	Esperando la certificación ES 8.0
Índice de eficiencia energética EEI	Índice de eficiencia energética (EEI)	A+
Preparación para el certificado ProAV	Crestron Extron AMX	75 % 20 % 0 %
CONTENIDO DEL EMBALAJE	CONTENIDO DEL EMBALAJE	1. Cable de alimentación (3 metros) x 4 2. Control remoto 3. Batería AAA X2 4. Cable USB tipo C (logotipo de

- paso de 1,5 metros)
- 5. bolígrafo activeTouch x 2
- 6. Cargador de bolígrafo X1
- 7. Guía de inicio rápido
- 8. Adaptador RS232
- 9. Abrazadera x 7
- 10. Cámara
- 11. Tornillo x 6 (4 para montaje en pared, 2 para cubo de sensor)
- 12. Cable HDMI -3M
- 13. Sensor hub
- 14 .Touch USB cable 3M
- 15. Cable micro USB para cámara de 2M

Compatible con ranura para PC Compatible con ranura para PC

Serie VPC14-WP
Serie VPC10-WP
Serie VPC15-WP
Serie VPC16-WP
Serie VPC17-WP
76690700199 0

Código UPC

Código UPC

ViewSonic® Limited Warranty

ViewSonic provides customers with the security of a manufacturers warranty against defected products. The type and duration of the applicable warranty service varies by product type, country of purchase and can also vary on an individual basis according to customer requirements agreed at time of purchase. The warranty will expire after the end of the warranty period.

For more product information, visit us at **www.viewsoniceurope.com**

All rights reserved by ViewSonic Corporation. All other Corporate names and trademarks are the property of their respective companies. E&EO. All prices and specifications are subject to change without written notice. Images are for illustrative purpose only. Terms & Conditions Apply.