

Hauptmerkmale

Bildschirmdiagonale	138,8 cm / 55 Zoll
Auflösung	3.840 x 2.160 / 4K UHD
Panel / Einblickwinkel	SuperClear® IPS / 178/178 Grad
Touch	20 Punkt Ultra FineMulti-Touch
Konnektivität	3x HDMI / 1x VGA/ 7x USB
Besonderheit	Duale Stifterkennung Annotationssoftware – einfaches Editieren von Dokumenten, kabellose* Präsentationen, raumübergreifende Audio/ Videokonferenzen, Multi- Window-View

350 cd/m²**HELLIGKEIT**

3.840 x 2.160 / UHD

AUFLÖSUNG

SuperClear® IPS

PANEL

Ultra Fine 20 Punkt Multi-

TOUCH

8 ms

REAKTIONSZEIT

PC & Software

ALL IN ONE

Produktbeschreibung

Mit 4K Ultra HD-Auflösung und einem fortschrittlichen Touchscreen der nächsten Generation bietet das ViewSonic® ViewBoard® IFP5550-3 unglaubliche Möglichkeiten für die Zusammenarbeit in Sitzungssälen und Klassenzimmern des 21. Jahrhunderts. Mit der integrierten myViewBoard® Anmerkungssoftware und der ViewBoard Cast Streaming-Software ist die Erstellung und gemeinsame Nutzung von Inhalten so einfach wie nie zuvor. Darüber hinaus bietet dieses ENERGY STAR-zertifizierte Display optionale Slot-In-PC-Fähigkeiten für rechenintensivere interaktive Anwendungen. Ein VESA-kompatibles Design ermöglicht die Installation an einer Wandhalterung oder auf einem optionalen Rollwagen für eine flexiblere Installation in Klassenzimmern und Besprechungsräumen.

* optional mit VB-WIFI-001 / VB-WIFI-005 WiFi/Bluetooth Modul

Technische Daten

PRODUKT SPEZIFIKATIONEN IFP5550-3	
Typ	Interaktives TFT-LCD-Display
Panel	SuperClear® IPS
Panel Oberfläche	7H / Anti Glare (matt)
Entspiegelung (Haze)	28%
Monitor-Größe	138,8 cm / 55 Zoll
Anzeigefläche (H/V)	1209,6 mm (H) x 680,4 mm (V) (54,64 Zoll diagonal)
Seitenverhältnis	16:9
Auflösung	3.840 x 2.160
Farben	1,07 Mrd. Farben (10 bit)
Helligkeit	350 cd/m ²
Kontrast	5000:1
Reaktionszeit	8 ms
Betrachtungswinkel (H/V)	178° / 178°
Hintergrundbeleuchtung	Direct-LED
Betriebszeit	16/7
TOUCH	
Typ/Technologie	IR-Erkennung
Touch-Auflösung	32767 x 32767
Touchpunkt	20x, 10x Schreiben
Betriebssystem	Windows 10 / Windows 8 / Windows 7 / Windows XP / Vista / Linux / Mac / Android / WinCE / Chrome
INTEGRIERTER MEDIENPLAYER	
Prozessor	ARM Cortex-A73*2 + Cortex-A53*2 1.5Hz
Grafik	ARM Mali-450 Quad Core
Arbeitsspeicher	3 GB DDR4
Speicher	32 GB eMMC
Netzwerk	10/100/1000M Auto-Ident. U. DHCP
Android Version	8.0
EINGÄNGE	
HDMI	3x HDMI 2.0 3840x2160 @60Hz, HDCP 2.2, CEC, ARC (HDMI 3)
RGB / VGA	1x (1920 x 1080)
Audio	1x (3,5 mm)
RJ45 (Ethernet LAN)	1x (10/100/1000 MBit)
PC Slot	1x
USB Typ A 2.0	4x (davon 2 USB Ports vorne)
USB Typ A 3.0	2x (davon 1 USB Port vorne)
USB Typ B für Touchstift	2x
RS232	1x
AUSGÄNGE	
Audio	1x (Kopfhörerausgang 3,5mm Klinke)
SPDIF	1x (optisch)
Lautsprecher	2x 10 Watt + 1x 15 Watt (2.1)
KOMPATIBILITÄT	
VGA	1920 x 1080
HDMI	3840 x 2160

BEDIENELEMENTE	
Bedienelemente am Gerät	Power, Home, Return, Setting, VOL-, VOL+
FEATURES	
Fernbedienungssperre (Remote Lock), Bildschirmstatur Sperre, OSD Menü Sperre, Zeitsteuerung (Kalender, On/Off Timer, Sleep...etc), Power Management (Auto Off), Failover Capability (Auto Source Recovery), Pixel Shift (verhindert ein Einbrennen des Bildes), HDMI-CEC / HDCP, Diskrete Codes für die Fernbedienung (Power On/Off)	
RS232 STEUERUNG	
Lautstärke -/+, Lautstärke (z.B.: 0-100), Power Status, Signalerkennung, Betriebszeit	
SOFTWARE	
Basic Annotation Software	myViewBoard / vBoard Lite
Pro Annotation Software	myViewBoard für Windows (Für Windows Slot-in PC)
Drahtlose Präsentation mit Touch Feedback: Cast	Ja
Raumübergreifende Audio/Video-Konferenzen	Ja
Multi-Window-View: ViewSplit	Ja
Upload via Google Drive	Ja
LEISTUNG	
Netzspannung	110 - 240 Volt ~ +/- 10%
Verbrauch (Typisch)	80 Watt
Verbrauch (Standby)	< 0,5 Watt
WANDMONTAGE	
VESA (B x H) in mm	400 x 200
BETRIEBSBEDINGUNGEN	
Temperatur	0°C - 40°C
Luftfeuchtigkeit	10% - 90% nicht kondensierend
Höhenmeter	0m - 2000m über Meeresspiegel
LAGERBEDINGUNGEN	
Temperatur	-20°C - 60°C
Luftfeuchtigkeit	10% - 90% Vakuumverpackt oder mit Luftentfeuchter in Verpackung
Höhenmeter	0m - 2000m über NN
MAßE	
Display	1268 x 773 x 85 mm
Kartonage	1428 x 878 x 220 mm
GEWICHT	
Display	26,4 Kg
Versandgewicht	35,5 Kg
SONSTIGES	
Garantie	5 Jahre Vorab-Austauschservice, davon 3 Jahre inklusive De- und Reinstallation
EAN Code	766907006360
LIEFERUMFANG	
Netzkabel (300 cm)	4 Stück
Fernbedienung	1 Stück
USB Kabel (300 cm)	1 Stück
HDMI Kabel (300 cm)	1 Stück
Touchpen	2 Stück
Kurzanleitung	1 Stück
RS232 Adapter	1 Stück
Klemme	5 Stück
Platte	1 Stück
Schrauben	8 Stück

Optionales Zubehör

(Auswahl)



VB-STND-001
Rollwagen
EAN 76690794761 8



VB-STND-002
Elektrisch
höhenverstellbarer
Rollwagen
EAN 76690798321 0



VB-STND-004
Elektrisch
höhenverstellbarer
Bodenstandfuß
EAN 76690798341 8



VB-WMK-051
Wandhalterung
EAN 76690789801 9



VPC16-WP Slot-In-PC
CPU Core®i5 8500
(vPro, TPM, UNITE®);
8GB RAM; 128GB SSD
EAN 76690700320 8



VPC17-WP Slot-In-PC
CPU Core®i7 8700
(vPro, TPM, UNITE®);
8GB RAM; 128GB SSD
EAN 76690700322 8

Anschlussbelegung

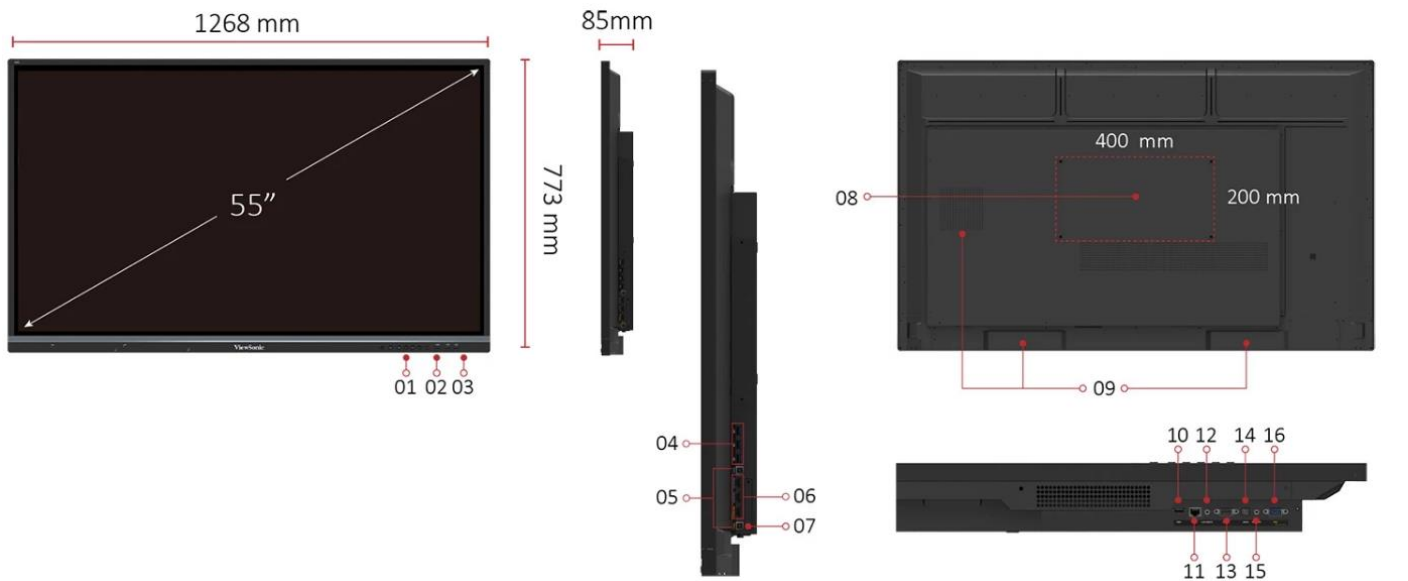

- 1. BEDIENELEMENTE
- 2. USB 3.0
- 3. USB 2.0

- 4. USB 3.0
- 5. TOUCH
- 6. 3x HDMI IN

- 7. Wi-Fi Modul Einbauschacht
- 8. VESA® VESA Bohrungen 400x200mm
- 9. INTERNE LAUTSPRECHER

- 10. USB 2.0
- 11. LAN
- 12. Audio Out

- 13. RS232
- 14. SPDIF
- 15. Audio In

- 16. VGA

Produktabmessungen

